

**BARFIDE®**

Récupérateurs de pièces & Tubes de réduction

---

**CATALOGUE**

Pour partitionner la production et faciliter les opérations de contrôle fréquentielles.

## SÉPARATEURS À GODETS SPO



## SÉPARATEURS À GODETS SP1



## SÉPARATEURS À GODETS SP2



## RÉCUPERATEURS À PANIERS SPC P



Pour éviter les chocs et faciliter le conditionnement des pièces par l'opérateur pour le lavage des pièces rangées.

## TABLE D'ACCUMULATION ATS



## PLATEAU D'ACCUMULATION SP1.ATS.350

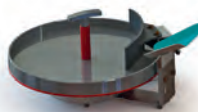

Pour éviter les chocs et conditionner les pièces en vrac directement en panier à destination d'une opération de lavage vrac.

## ANTI-CHOC SYSTÈME ACS COMPACT



## ANTI-CHOC SYSTÈME ACS XP

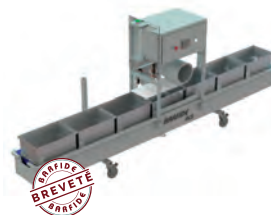

## ANTI-CHOC SYSTÈME SPC



# SOMMAIRE

## SÉPARATEURS À GODETS

- SPO
- SP1
- SP2



PAGES 4 À 9

## TABLE D'ACCUMULATION

- SP1.ATS.350
- ATS



PAGES 10 À 13

## RÉCUPERATEURS À PANIERS

- SPC
- SPC P



PAGES 14 À 15

## ANTI-CHOC SYSTÈME

- ACS COMPACT
- ACS XP



PAGES 16 À 21

## CONVOYEUR MOTORISÉ À BANDE

- CVB



PAGES 20 À 21

## SUPPORT PANIER NOVEL



PAGES 22

## DÉTECTION DE NIVEAU DE SOLUBLES



PAGES 23

## TUBES DE RÉDUCTION

- Monobroche : RBMO
- Multibroches : RBMU



PAGES 24 À 25

## RAVITAILLEURS MULTIBROCHE

- TBL BASIC
- TBL FULL
- CHARRIOT DE BARRE



PAGES 26 À 29

## CHARGEURS DE BARRES

- LFA
- LME

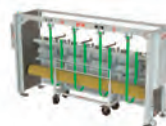

PAGES 30 À 33

## CHANFREINEUSES DE BARRES

- CFB
- CFF

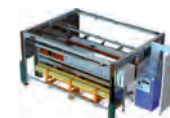

PAGES 34 À 35

*Ce document est la propriété de BARFIDE ; il ne peut être communiqué à des tiers et/ou reproduit sans l'autorisation écrite préalable de BARFIDE et son contenu ne peut être divulgué. Contenus et photos non contractuels.*

# SÉPARATEUR À GODETS : SPO

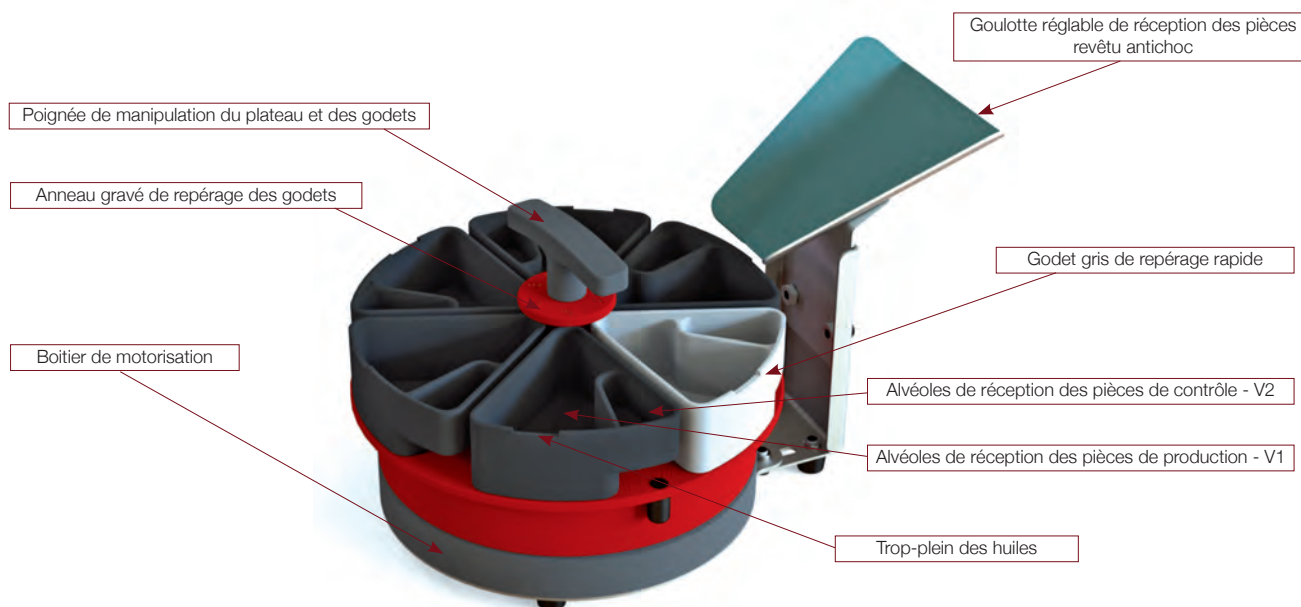

## BOÎTIER DE COMMANDE SÉPARÉ, 2 TYPES DE BOÎTIER : TEMPO OU TACTILE

Plateau tournant permettant la récupération de pièces en sortie de machine et permettant la séparation des pièces de contrôle.

Le disque de récupération des pièces est partitionné en six godets, chacun disposant d'une cavité pour la récupération des pièces de production et d'une seconde cavité plus petite pour la séparation des pièces de contrôle.

L'ensemble, ne craignant pas les huiles de coupes ni les copeaux. Il peut être intégré à l'intérieur des moyens d'usinage.

La partie supérieure est interchangeable en fonction des tailles de pièce à conditionner.

La motorisation du séparateur est électrique, alimentée en 24Vdc.

Son alimentation peut être directement apportée par le moyen d'usinage ou par un transformateur 230Vac / 24Vdc.

- «**TEMPO**» composé d'un bouton marche/arrêt, d'une temporisation pour la partie production (V1) et d'une temporisation pour la partie échantillonnage (V2). Les temporisations sont à régler en fonction du temps de cycle et du nombre de pièces voulues.

- «**TACTILE**» composé d'un bouton marche/arrêt et d'un écran tactile permettant le paramétrage du nombre de pièces de production (V1) et du nombre de pièces échantillon (V2). Une entrée 24Vdc permet le comptage des pièces sur information du moyen d'usinage.

Pour chaque type de boîtier il existe 2 variantes, aimant en haut ou aimant à l'arrière.

### RACCORDEMENT ÉLECTRIQUE :

- Kit câble alimentation (câble M12 5 Pôles longueur 5 m).
- Kit alimentation interne (alimentation 24V 2,5A / passe cloison M12 / câble M12 5 Pôles de 5 m).
- Kit alimentation externe (câble muni d'un transformateur 24Vdc).





## CARACTERISTIQUES PRODUIT

- Bloc d'entraînement en aluminium anodisé rouge et gris.
  - Motorisation 24Vdc.
  - Plateau mobile avec godets d'échantillonnage intégrés.
  - Trois configurations possibles : Ø 125 / Ø 150 / Ø 180 mm.
  - Goulotte réglable de réception des pièces revêtu antichoc.
  - Cadence maximum : 3 secondes / pièce.
  - 1 Godet sur les 6 est de couleur différente permettant d'avoir la progression du SP0 en un coup d'œil.
- 
- Rangement en vrac avec une tolérance aux chocs entre les pièces.
  - Dimensions minimum des pièces = Ø 1 mm / Longueur 1 mm.
  - Dimensions maximum des pièces = Ø 5 mm / Longueur 15 mm.



FABRICATION SPÉCIALE SUR DEMANDE

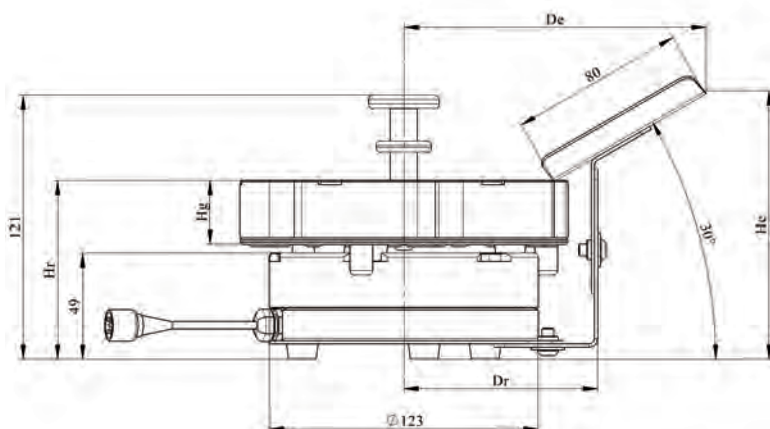
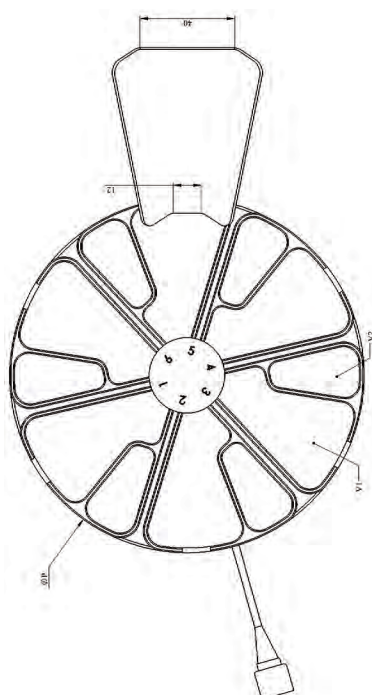

| ØP | Ø 125mm           | Ø 150mm           | Ø 180mm           |
|----|-------------------|-------------------|-------------------|
| Hg | 30mm              |                   | 40mm              |
| Hr | 85mm              |                   | 95mm              |
| He | 125mm             |                   | 135mm             |
| Dr | 76.5mm            | 89mm              | 104mm             |
| De | 126.5mm           | 139mm             | 154mm             |
| V1 | 20cm <sup>3</sup> | 32cm <sup>3</sup> | 65cm <sup>3</sup> |
| V2 | 3cm <sup>3</sup>  | 8cm <sup>3</sup>  | 15cm <sup>3</sup> |

# SÉPARATEUR À GODETS : SP1

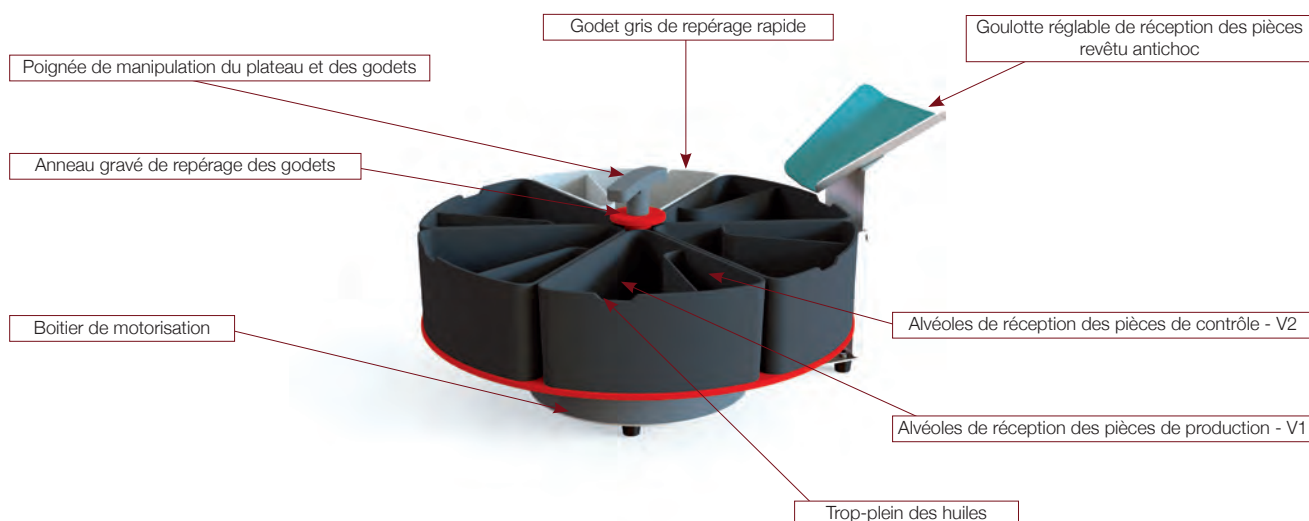

## BOÎTIER DE COMMANDE SÉPARÉ, 2 TYPES DE BOÎTIER : TEMPO OU TACTILE

Plateau tournant permettant la récupération de pièces en sortie de machine et permettant la séparation des pièces de contrôle.

Le disque de récupération des pièces est partitionné en six godets, chacun disposant d'une cavité pour la récupération des pièces de production et d'une seconde cavité plus petite pour la séparation des pièces de contrôle.

L'ensemble, ne craignant pas les huiles de coupes ni les copeaux. Il peut être intégré à l'intérieur des moyens d'usinage.

La partie supérieure est interchangeable en fonction des tailles de pièce à conditionner.

La motorisation du séparateur est électrique, alimentée en 24Vdc. Son alimentation peut être directement apportée par le moyen d'usinage ou par un transformateur 230Vac / 24Vdc.

- «**TEMPO**» composé d'un bouton marche/arrêt, d'une temporisation pour la partie production (V1) et d'une temporisation pour la partie échantillonnage (V2). Les temporisations sont à régler en fonction du temps de cycle et du nombre de pièces voulues.

- «**TACTILE**» composé d'un bouton marche/arrêt et d'un écran tactile permettant le paramétrage du nombre de pièces de production (V1) et du nombre de pièces échantillon (V2). Une entrée 24Vdc permet le comptage des pièces sur information du moyen d'usinage.

Pour chaque type de boîtier il existe 2 variantes, aimant en haut ou aimant à l'arrière.

### RACCORDEMENT ÉLECTRIQUE :

- Kit Cable alimentation (câble M12 5 Pôles longueur 5 m).
- Kit alimentation Interne (alimentation 24Vdc 2,5A / passe cloison M12 / câble M12 5 Pôles de 5 m).
- Kit alimentation externe (câble muni d'un transformateur 24Vdc).





## CARACTERISTIQUES PRODUIT

- Bloc d'entraînement en aluminium anodisé rouge et gris.
  - Motorisation 24Vdc.
  - Plateau mobile avec godets d'échantillonnage intégrés.
  - Trois configurations possibles avec godets plastiques, échantillonnage intégré Ø 200 / Ø 275 / Ø 350 mm.
  - Deux configurations possibles avec godets en acier, échantillonnage séparé Ø 350 H 130 mm et Ø 350 H 210 mm.
  - Goulotte réglable de réception des pièces revêtu antichoc.
  - Cadence maximum : 4 secondes / pièce.
  - 1 Godet plastique sur les 6 est de couleur différente permettant d'avoir la progression du SP1 en un coup d'œil.
- 
- Rangement en vrac avec une tolérance aux chocs entre les pièces.
  - Dimensions minimum des pièces = Ø 1 mm / Longueur 1 mm.
  - Dimensions maximum des pièces = Ø 40 mm / Longueur 100 mm.



FABRICATION SPÉCIALE SUR DEMANDE

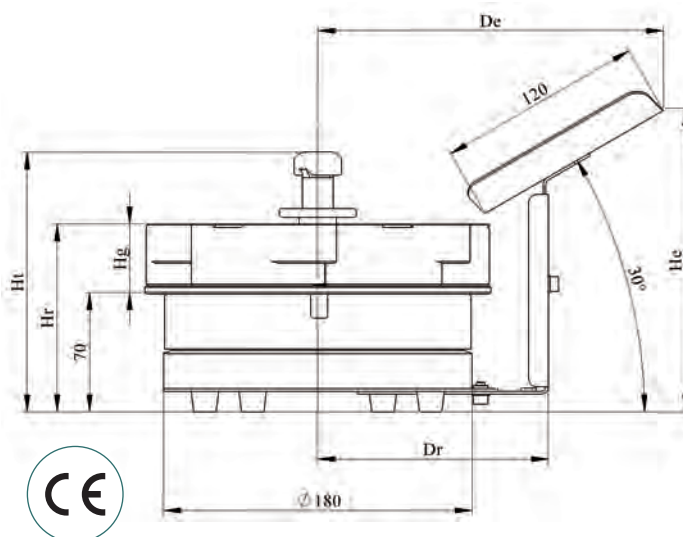
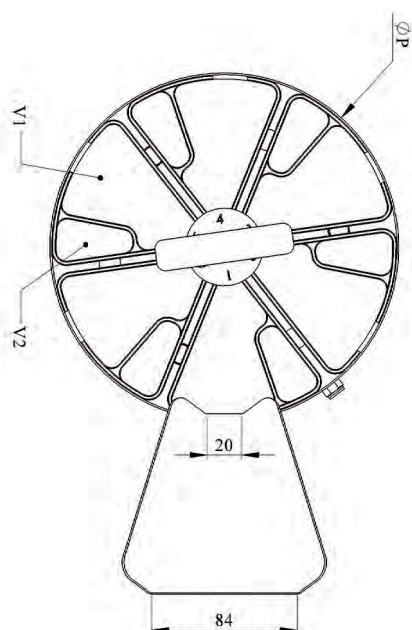

| ØP | Ø 200mm             | Ø 275mm              | Ø 350mm              |                      |
|----|---------------------|----------------------|----------------------|----------------------|
| Hg | 40mm                | 50mm                 | 70mm                 | 130mm 210mm          |
| Hr | 110mm               | 120mm                | 140mm                | 200mm 280mm          |
| Ht | 152mm               | 190mm                |                      | 200mm 280mm          |
| He | 178mm               | 188mm                | 208mm                | 268mm 348mm          |
| Dr | 134.5mm             | 172mm                | 209.5mm              |                      |
| De | 201.5mm             | 239mm                | 276.5mm              |                      |
| V1 | 94cm <sup>3</sup>   | 251.5cm <sup>3</sup> | 595.5cm <sup>3</sup> | 1L 2L                |
| V2 | 14.5cm <sup>3</sup> | 49.5cm <sup>3</sup>  | 121.5cm <sup>3</sup> | 117.5cm <sup>3</sup> |

# SÉPARATEUR À GODETS SP2

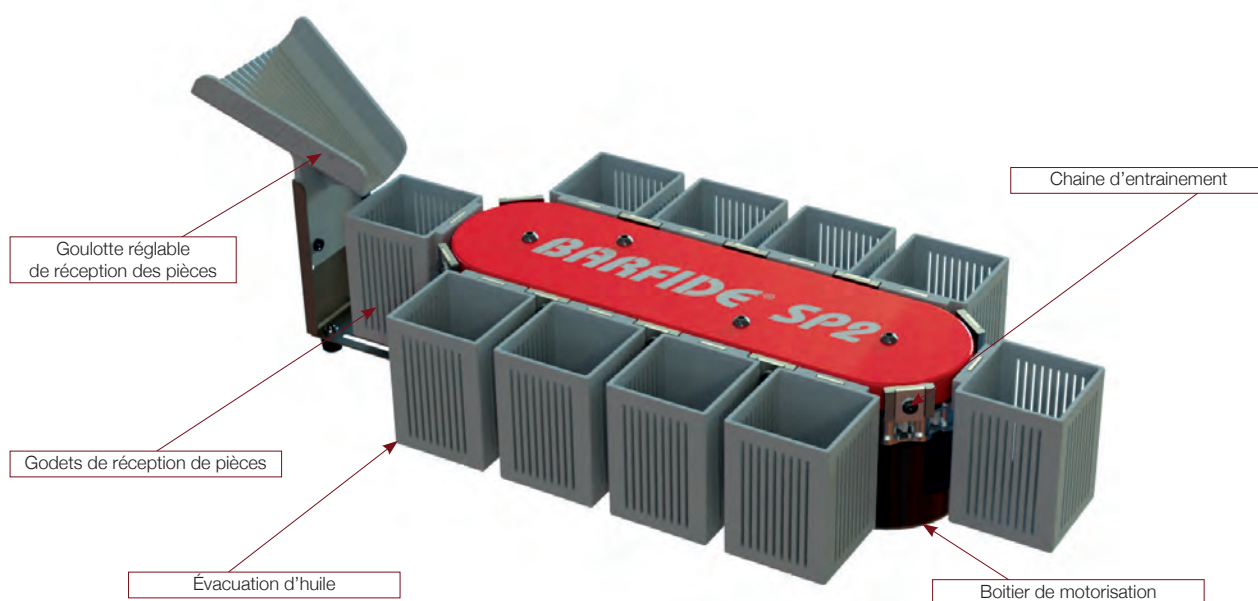

## BOÎTIER DE COMMANDE SÉPARÉ, 2 TYPES DE BOÎTIER : TEMPO OU TACTILE

• «**TEMPO**» composé d'un bouton marche/arrêt, d'une temporisation pour la partie production (V1) et d'une temporisation pour la partie échantillonnage (V2). Les temporisations sont à régler en fonction du temps de cycle et du nombre de pièces voulues.

• «**TACTILE**» composé d'un bouton marche/arrêt et d'un écran tactile permettant le paramétrage du nombre de pièces de production (V1) et du nombre de pièces échantillon (V2). Une entrée 24Vdc permet le comptage des pièces sur information du moyen d'usinage.

Pour chaque type de boîtier il existe 2 variantes, aimant en haut ou aimant à l'arrière.

### RACCORDEMENT ÉLECTRIQUE :

- Kit Cable alimentation (câble M12 5 Pôles longueur 5 m).
- Kit alimentation Interne (alimentation 24Vdc 2,5A / passe cloison M12 / câble M12 5 Pôles de 5 m).
- Kit alimentation externe (câble muni d'un transformateur 24Vdc).

Séparateur à godets permettant la récupération de pièces en sortie de machine et permettant la séparation des pièces de contrôle.

Le séparateur est composé de 10 godets, chacun évidé pour permettre l'évacuation de l'huile.

L'ensemble, ne craignant pas les huiles de coupe ni les copeaux. Il peut être intégré à l'intérieur des moyens d'usinage.

Les godets sont interchangeables et sont clipsés sur la chaîne d'entraînement afin de faciliter leur manipulation.

La motorisation du séparateur est électrique, alimentée en 24Vdc.

Son alimentation peut être directement apportée par le moyen d'usinage ou par un transformateur 230Vac / 24Vdc.





## CARACTERISTIQUES PRODUIT

- Bloc d'entraînement en aluminium anodisé rouge et gris.
- Motorisation 24Vdc.
- Godets amovibles.
- Rampe réglable.
- Cadence Maximum : 4 secondes / pièce.
- Rangement en vrac avec une tolérance aux chocs entre les pièces.
- Dimensions minimum des pièces : Ø2 mm / Longueur 2 mm.
- Dimensions maximum des pièces : Ø40 mm / Longueur 80 mm.

FABRICATION SPÉCIALE SUR DEMANDE

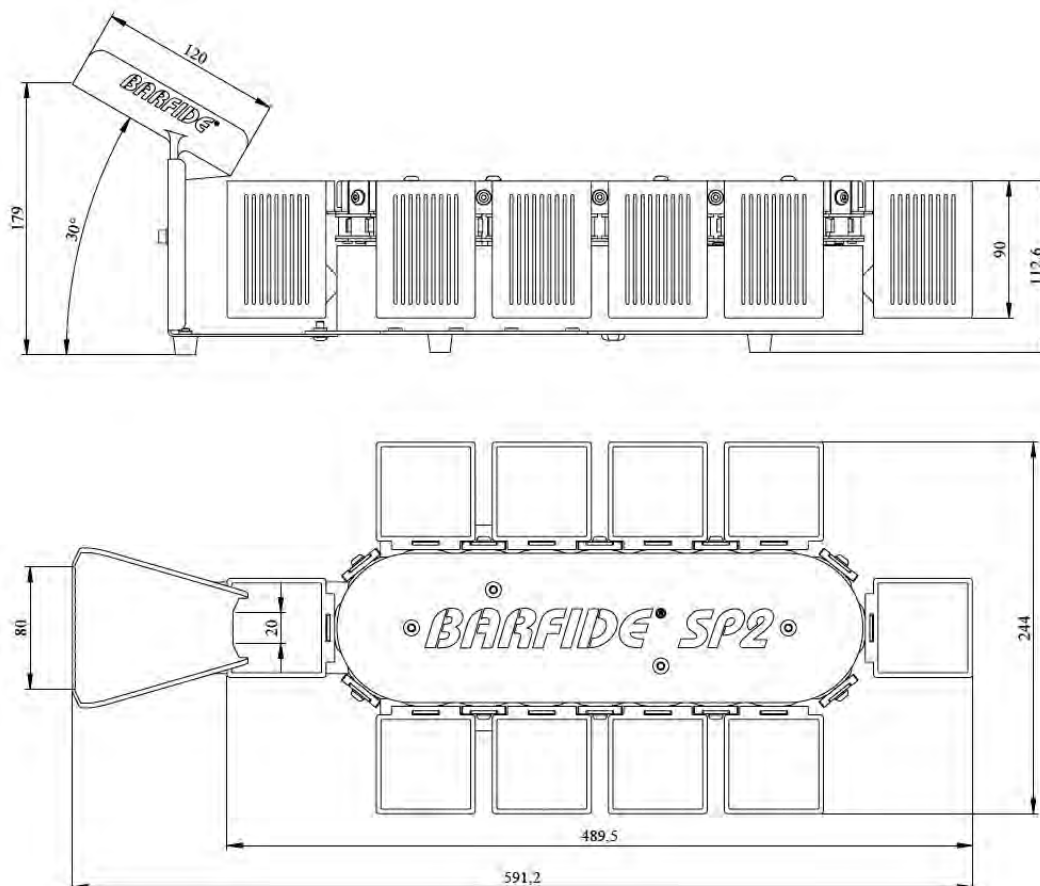

# PLATEAU D'ACCUMULATION : SP1.ATS.350

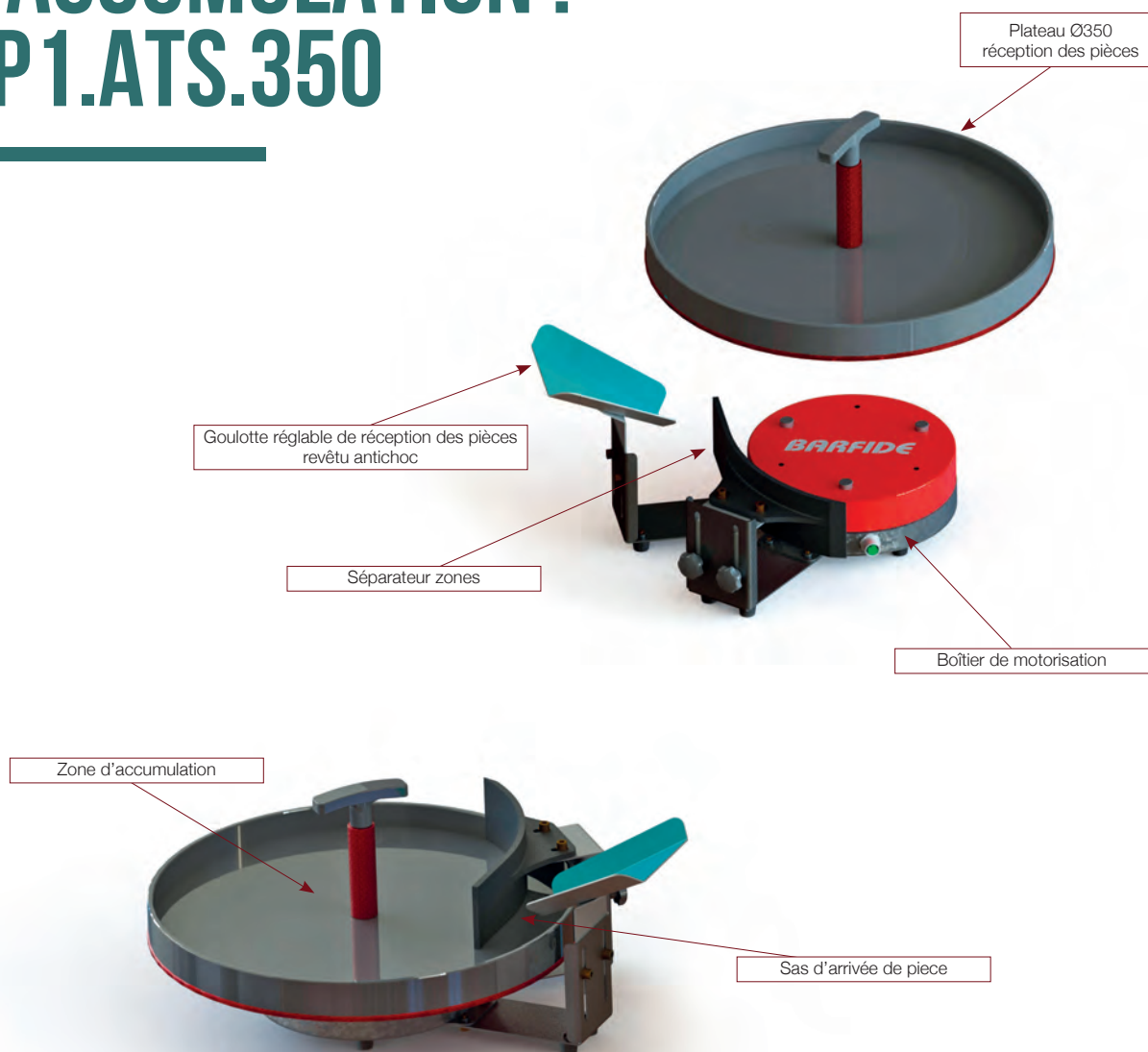

Le plateau rotatif SP1.ATS.350 permet la récupération des petites pièces en sortie de moyens d'usinage tout en évitant les chocs.

Ce plateau rotatif est simplement alimenté en 24Vdc et tourne de façon à accumuler les pièces en son centre sans les choquer les unes aux autres.

L'ensemble des surfaces en contact avec les pièces ainsi que le plateau sont en plastique pour éviter les chocs.

Le plateau peut être équipé d'un bac pour évacuer les huiles.



## CARACTERISTIQUES PRODUIT

- Plateau tournant Ø 350 mm.
- Dimensions maximum des pièces = Ø 20x50 mm.
- Dimensions minimum des pièces = Ø 1x1 mm.

### Fonction globale du produit

- Temps de cycle : 2 secondes.
- Cadence horaire : 1800 pièces.
- Temps de travail quotidien : 24 h.

### Description du cycle

- La pièce arrive dans le sas d'arrivée où les chocs sont absorbés, puis grâce à la rotation du plateau elle arrive dans la zone d'accumulation.
- Le temps de cycle correspond à la durée que met la pièce à sortir de la zone d'arrivée (1 pièce à la fois dans la zone d'arrivée).

### Raccordement électrique

- En 24 Vdc ou grâce à une prise 230Vac.

### Dialogue opérateur / machine

- Le démarrage et l'arrêt de SP1.ATS.350, se fait via le boîtier de commande séparé.
- Le boîtier possède une temporisation afin de régler le temps de marche et d'arrêt de la rotation de la table en fonction du temps de cycle pièce.

FABRICATION SPÉCIALE SUR DEMANDE

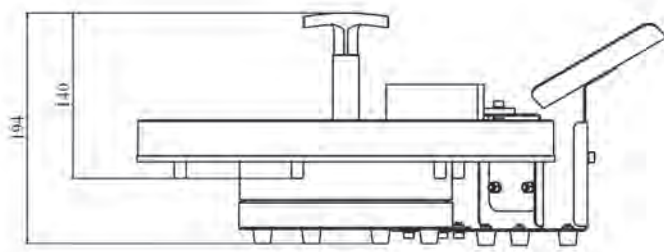
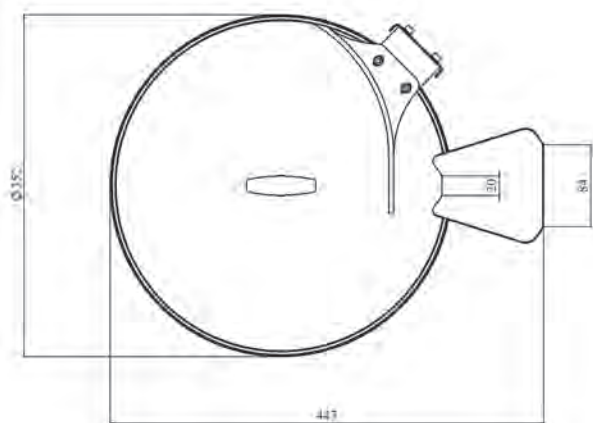

### BOÎTIER DE COMMANDE SÉPARÉ : TEMPO

- «TEMPO» composé d'un bouton marche/arrêt, d'une temporisation pour la partie production (V1) et d'une temporisation pour la partie échantillonnage (V2). Les temporisations sont à régler en fonction du temps de cycle et du nombre de pièces voulues.
- Il existe 2 variantes, aimant en haut ou aimant à l'arrière.

### RACCORDEMENT ÉLECTRIQUE :

- Kit Cable alimentation (câble M12 5 Pôles longueur 5 m).
- Kit alimentation Interne (alimentation 24Vdc 2,5A / passe cloison M12 / câble M12 5 Pôles de 5 m).
- Kit alimentation externe (câble muni d'un transformateur 24Vdc).

# TABLE D'ACCUMULATION : ATS

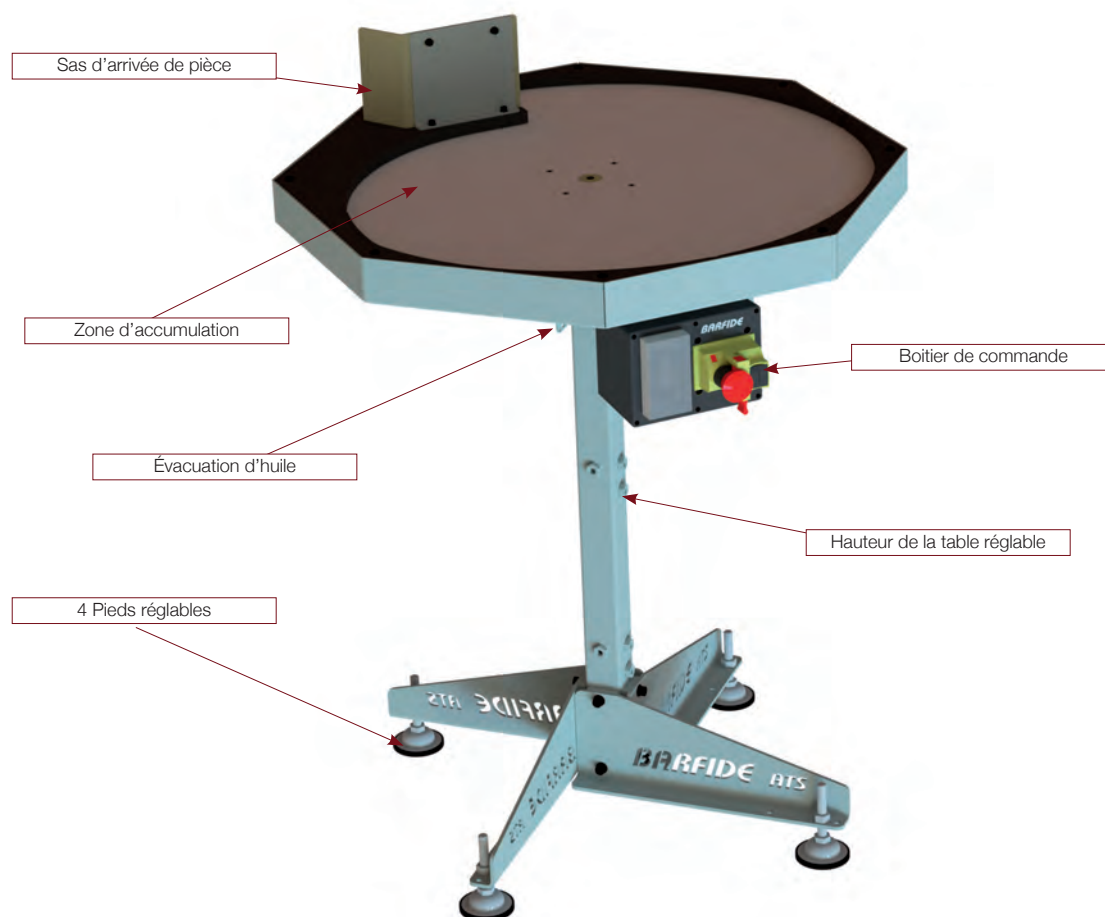

La table rotative ATS permet la récupération des pièces en sortie de moyens d'usinage tout en évitant les chocs.

Cette table rotative est simplement alimentée en 230Vac et tourne de façon à accumuler les pièces en son centre sans les choquer les unes aux autres.

L'ensemble des surfaces en contact avec les pièces ainsi que le plateau sont recouverts d'une matière absorbant les chocs.

Les huiles sont évacuées à la périphérie du plateau et récupérées dans la table.



**OPTION : Support panier**



## CARACTERISTIQUES PRODUIT

- Plateau tournant Ø 700 mm.
- Dimensions maximum des pièces = Ø 65x100 mm.
- Dimensions minimum des pièces = Ø 8x8 mm.
- Pièces sphériques déconseillées.

### Fonction globale du produit

- Temps de cycle : 2 secondes.
- Cadence horaire : 1800 pièces.
- Temps de travail quotidien : 24 h.

### Description du cycle

- La pièce arrive dans la zone d'arrivée de l'ATS où les chocs sont absorbés, puis grâce à la rotation du plateau elle arrive dans la zone d'accumulation.
- Le temps de cycle correspond à la durée que met la pièce à sortir de la zone d'arrivée (1 pièce à la fois dans la zone d'arrivée).

### Raccordement

- Raccordement de l'ATS électriquement grâce à un câble 3G1.5<sup>2</sup> de 5 m à raccorder sur secteur 230Vac.
- L'ATS est équipé d'une tétine pour évacuer les huiles à l'aide d'un tuyau Ø 16 mm intérieur.

### Dialogue opérateur / machine

- Le démarrage et l'arrêt de l'ATS, se fait via le boîtier de commande. Le boîtier possède une temporisation afin de régler le temps de marche et d'arrêt de la rotation de la table en fonction du temps de cycle pièce.

### OPTION :

- Support panier

FABRICATION SPÉCIALE SUR DEMANDE

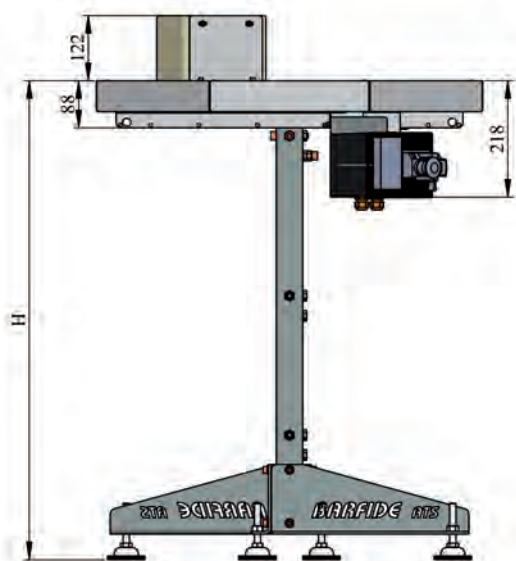

|   | MINI | MAXI |
|---|------|------|
| H | 330  | 1200 |

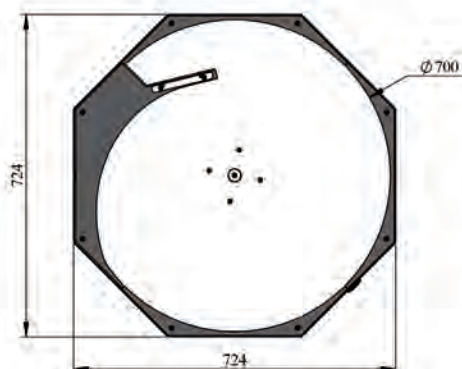
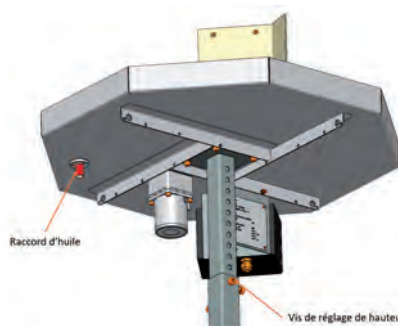

# RÉCUPERATEUR À PANIERS : SPC - SPC P

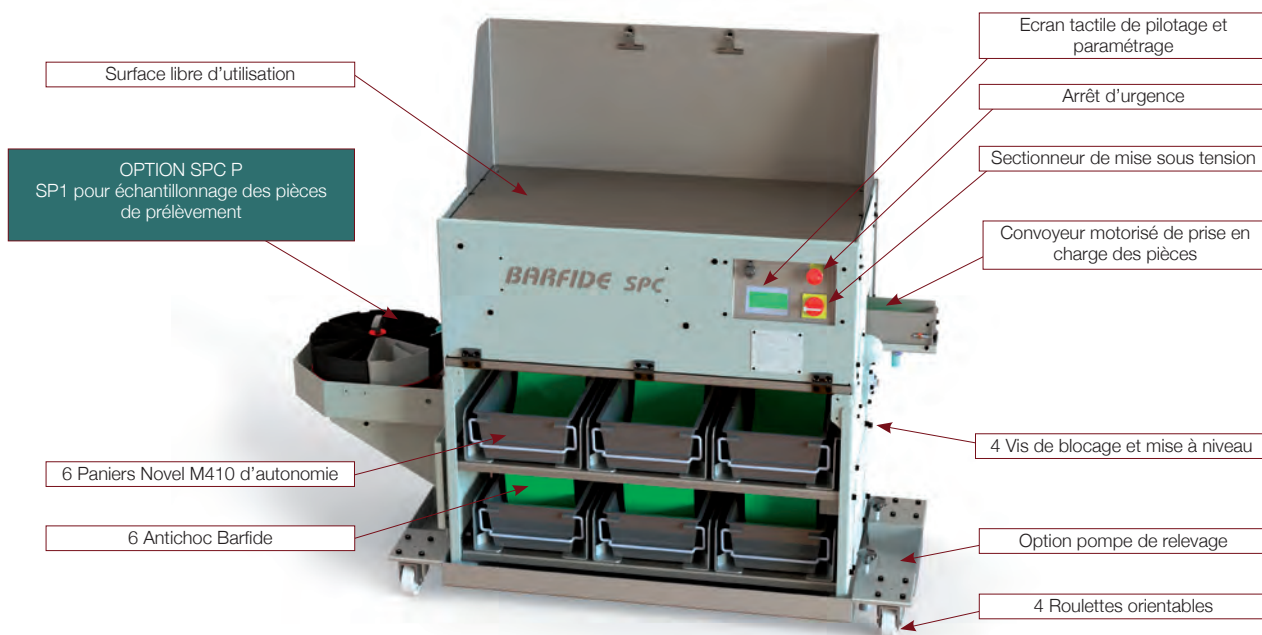

## RÉCUPÉRATEUR DE PIÈCES SPC - SPC P AVEC ANTICHOC PERMET :

- L'augmentation de la productivité.
- L'augmentation de l'autonomie de vos moyens de production.
- La diminution des temps de tri et de contrôle.
- La diminution des rebuts.

Doté de la technologie BARFIDE pour l'antichoc, le SPC permet la récupération de pièces en sortie de vos tours et centres d'usinage. La technologie BARFIDE permet une grande autonomie avec une emprise au sol réduite. Son châssis permet la mise en oeuvre de six paniers. Chacun des emplacements de remplissage est équipé du système antichoc BARFIDE.

Cet SPC composé d'un plan de travail est disponible pour la mise en oeuvre d'outils de contrôle et des feuilles de suivi de production. Pilotage depuis le pupitre de commande à écran tactile : l'opérateur renseigne le nombre de pièces par panier.

SPC P : l'opérateur renseigne le nombre de pièces par panier et le nombre de pièces de prélèvement à isoler par panier.

L'écran tactile permet également le suivi du remplissage des paniers.



**OPTION : 4 Paniers**



## CARACTERISTIQUES PRODUIT

- Autonomie de 6 paniers de dimensions 200x380x130 (Panier Novel MD410).
- Hauteur bande de convoyeur min = 700 mm, max = 935 mm.
- Version entrée de pièces à droite ou à gauche.

- Pièces Ø mini 5 mm / Ø maxi 55 mm / L mini 10 mm L maxi 170 mm.
- Pièces type rondelle :  $\text{Ø} > 4 \times \text{Longueur}$ .
- Pièces longues : Longueur  $> 4 \times \text{Ø}$ .
- Pièces sphériques autorisées (bande à tasseaux).

- Cadence maxi : 7 secondes / pièces.
- Ecran tactile permettant le paramétrage du nombre de pièces de production.
- Tension assignée : 230Vac.
- Nombre de phase : 1PH + N + PE.
- Couleur : GRIS RAL 7035.

### OPTION SPC P :

- Echantillonnage par panier avec SP1 en bout de convoyeur.
- Pompe de relevage.

FABRICATION SPÉCIALE SUR DEMANDE

### SPC

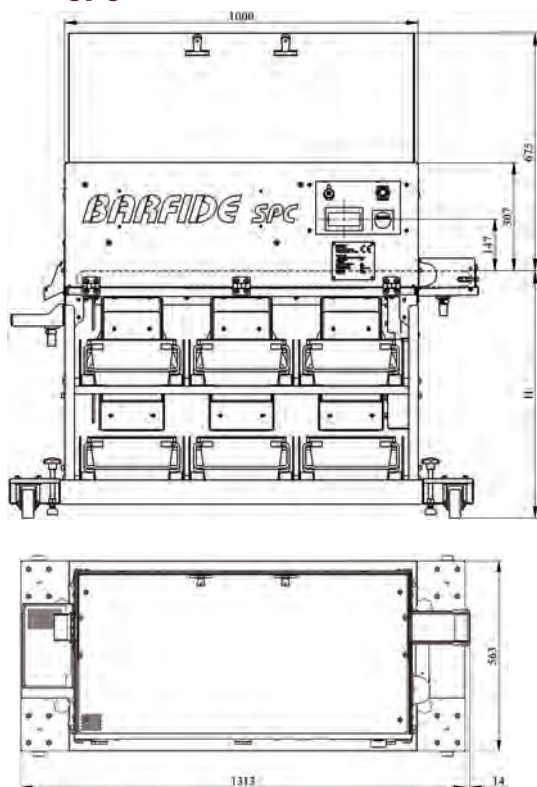

|   | Min | Max |
|---|-----|-----|
| H | 700 | 935 |



### SPC P

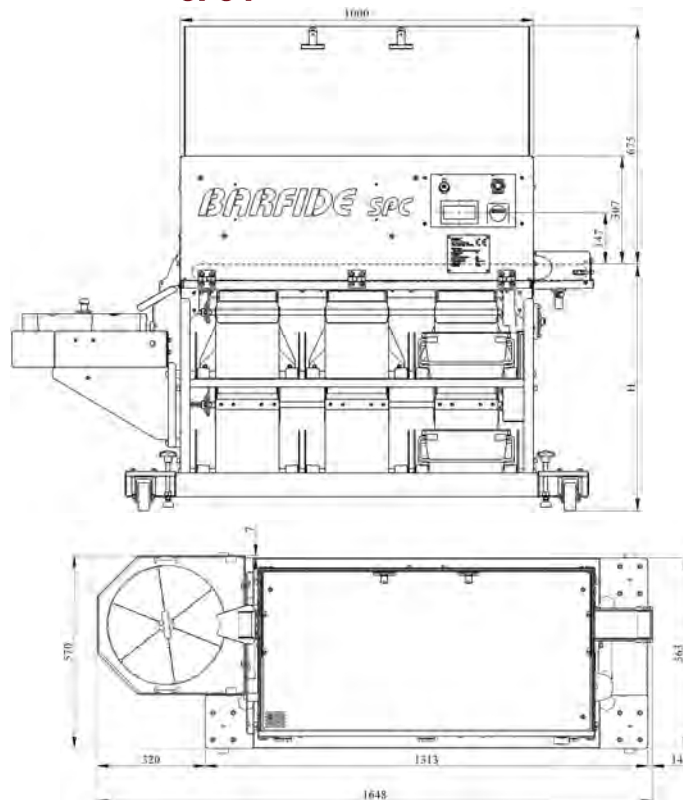

|   | Min | Max |
|---|-----|-----|
| H | 700 | 935 |



# ACS COMPACT

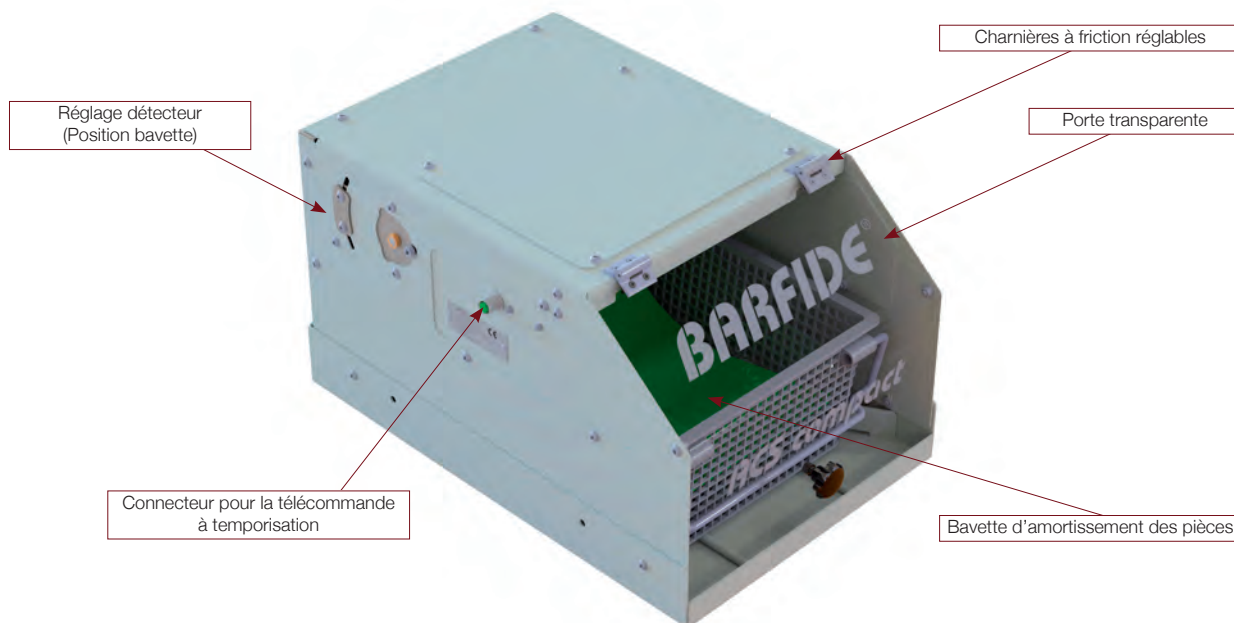

Doté de la technologie BARFIDE pour l'antichoc. L'ACS COMPACT est conçu pour récupérer les pièces usinées en sortie de machine-outil dans un panier NOVEL en vrac.

Son système antichoc fonctionne grâce à la rotation d'une bavette brevetée qui se positionne au dessus des pièces précédentes.

## ACS COMPACT PERMET :

- L'augmentation de la productivité.
- L'augmentation de l'autonomie de vos moyens de production.
- La diminution des temps de tri et de contrôle.
- La diminution des rebus..



## BOÎTIER DE COMMANDE SÉPARÉ, 2 TYPES DE BOITIER : TEMPO OU TACTILE

- «**TEMPO**» composé d'un bouton marche/arrêt, d'une temporisation pour la partie production (V1) et d'une temporisation pour la partie échantillonnage (V2). Les temporisations sont à régler en fonction du temps de cycle et du nombre de pièces voulues.
- «**TACTILE**» composé d'un bouton marche/arrêt et d'un écran tactile permettant le paramétrage du nombre de pièces de production (V1) et du nombre de pièces échantillon (V2). Une entrée 24Vdc permet le comptage des pièces sur information du moyen d'usage.

Pour chaque type de boîtier il existe 2 variantes, aimant en haut ou aimant à l'arrière.

### RACCORDEMENT ÉLECTRIQUE :

- Kit Cable alimentation (câble M12 5 Pôles longueur 5 m).
- Kit alimentation Interne (alimentation 24Vdc 2,5A / passe cloison M12 / câble M12 5 Pôles de 5 m).
- Kit alimentation externe (câble muni d'un transformateur 24Vdc).





## CARACTERISTIQUES PRODUIT

- Trois entrées pièces possibles (à droite, à gauche et dessus).
- Motorisation 24Vdc.
- Boîtier de commande séparé.
- Bavette antichoc.
- Porte transparente avec charnières freinées.
- L'ACS COMPACT est équipé d'une tétine pour évacuer les huiles à l'aide d'un tuyau Ø 16 mm intérieur.
- Dimensions minimums des pièces : Ø10 mm longueur 2x le Ø.
- Dimensions maximums des pièces : Ø30 mm longueur 100 mm.
- Poids maximum d'une pièce : 200 gr
- Poids maximum dans le panier : 10 kg.
- Pannier 200x380x130 (Panier Novel MD410).

FABRICATION SPÉCIALE SUR DEMANDE

VERSION ENTREE DESSUS ET DROITE

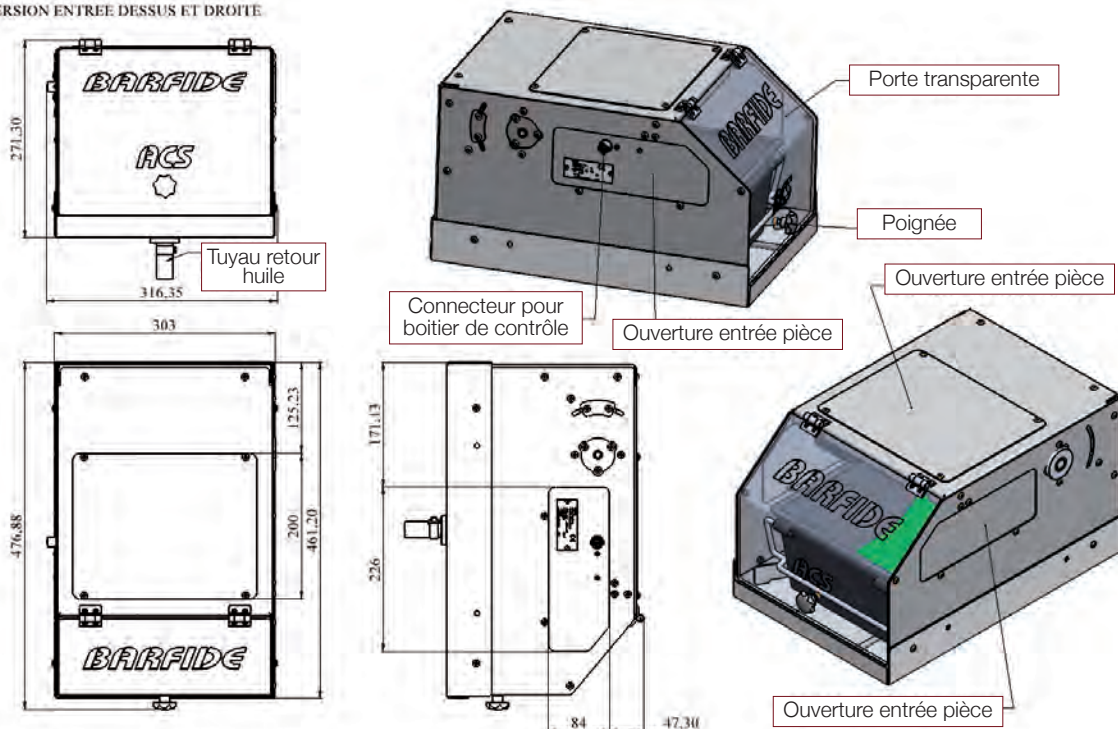

# ANTICHOC SYSTÈME : ACS XP

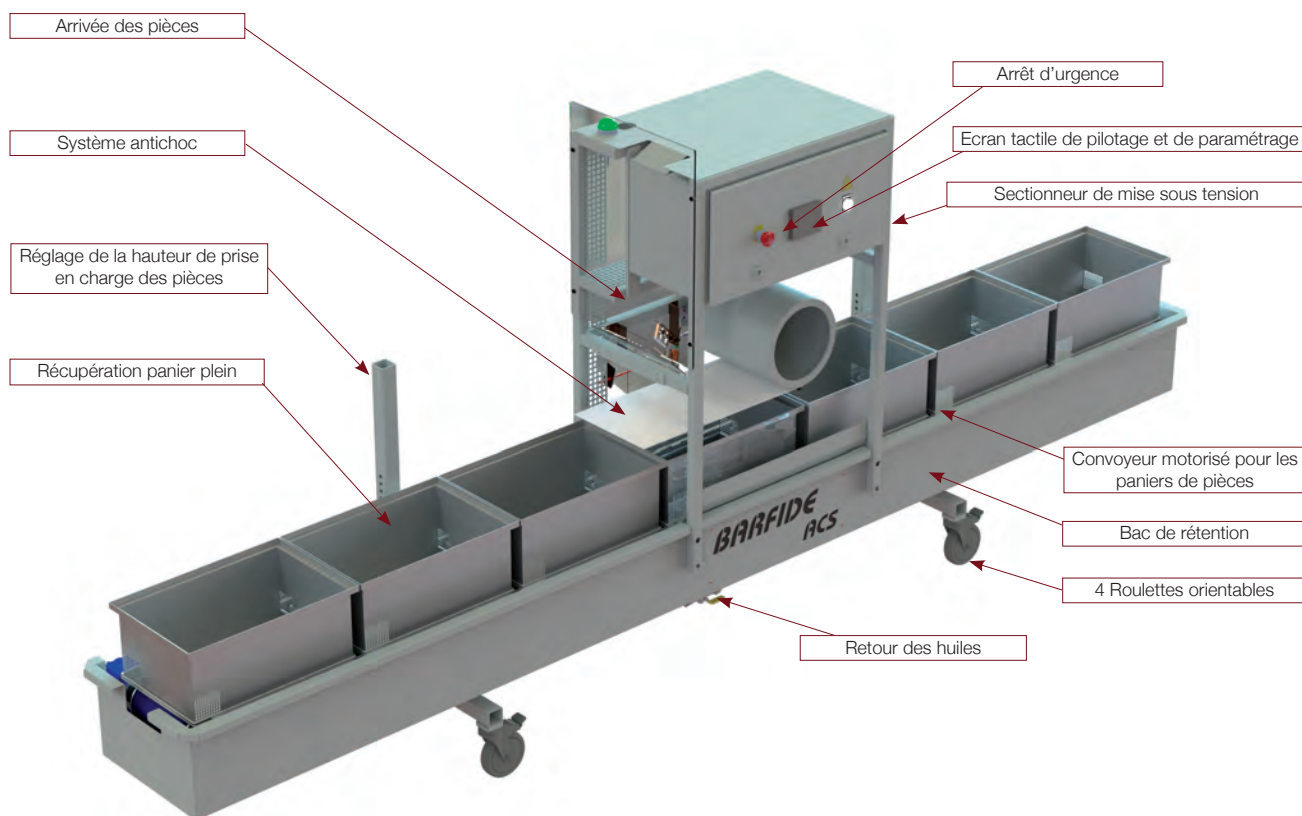

## RÉCUPÉRATEUR DE PIÈCE ACS AVEC ANTICHOC PERMET :

- L'augmentation de l'autonomie de vos moyens de production.
- La diminution des rebuts.

Doté de la technologie BARFIDE pour l'antichoc, le système ACS XP permet la récupération de pièces en sortie de vos tours et centres d'usinage.

Son châssis permet la mise en œuvre de X paniers. L'emplacement de remplissage est équipé du système antichoc BARFIDE.

Les paniers sont eux aussi configurables en longueur, largeur et hauteur.

Pilotage depuis le pupitre de commande à écran tactile : l'opérateur renseigne le nombre de pièces par panier.

L'écran tactile permet également le suivi du remplissage des paniers.



## CARACTERISTIQUES PRODUIT

- Autonomie paramétrable.
- Panier paramétrable.
- Pièces Ø Mini = 5 mm / Ø Maxi = 35 mm. Longueur Mini = 10 mm / Longueur Maxi = 120 mm.
- Pièces type rondelle : Ø > 4 x Longueur.
- Pièces longues : Longueur > 4 x Ø.
- Cadence maxi : 5 secondes / pièce.
- Ecran tactile 3.8" permettant le paramétrage du nombre de pièces de production.
- Puissance consommée : 1.4KVA.
- Tension Assignée : 400V.
- Nombre de phase : 3PH + PE
- Comptage sur information extérieure fournie par le moyen d'usinage.
- Couleur : GRIS RAL 7035.

FABRICATION SPÉCIALE SUR DEMANDE



# CONVOYEUR MOTORISÉ À BANDE : CVB

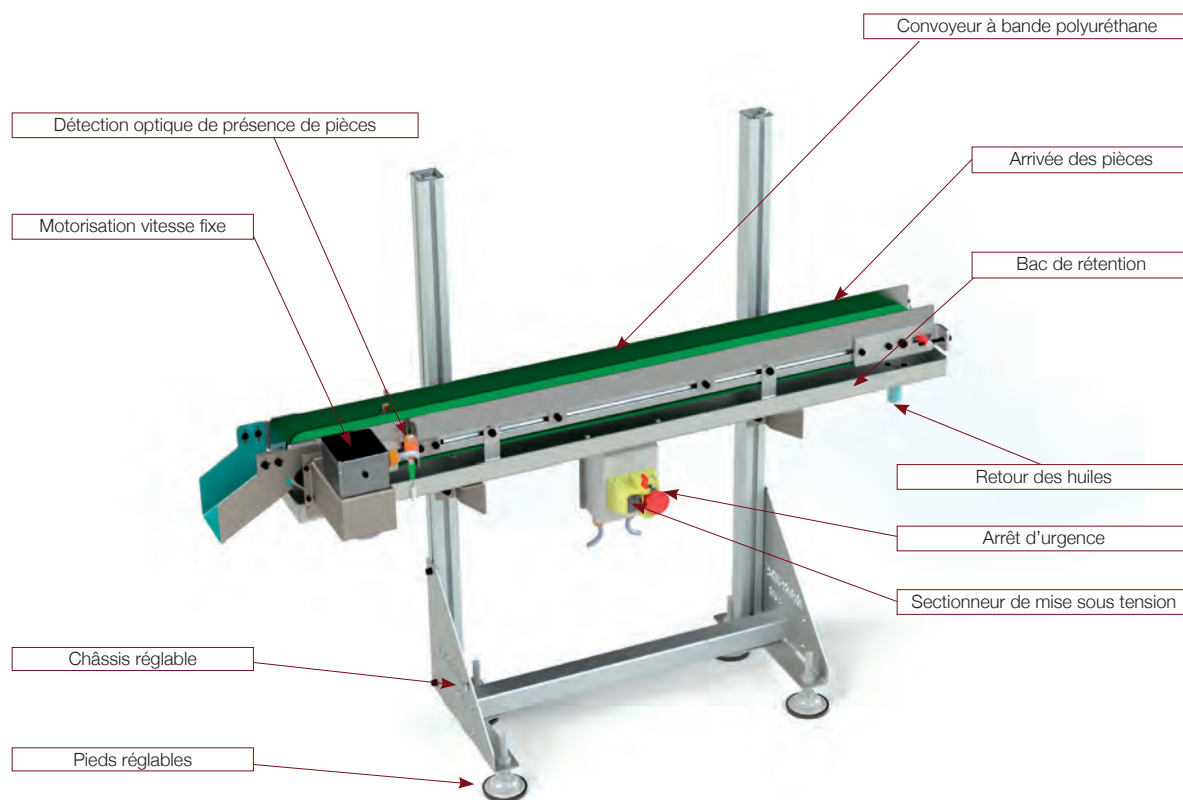

La gamme de convoyeurs à bande motorisés BARFIDE permet le transfert de pièces en sortie de moyen d'usinage. Soit pour l'accumulation de pièces, soit pour leur transfert vers un moyen de récupération BARFIDE.

Cinq longueurs de convoyeur disponibles 500, 750, 1000, 1250 ou 1500 mm.  
Une largeur unique de bande polyuréthane résistante aux huiles de 78 mm.

L'emplacement configurable du moteur facilite son intégration (droite ou gauche).  
BARFIDE dispose également de pieds réglables facilitant la mise en œuvre du convoyeur.

Un simple boîtier électrique permet la mise en rotation du convoyeur.  
La vitesse d'avance est fixe et permanente.



## CARACTERISTIQUES PRODUIT

- Cinq longueurs de convoyeur 500, 750, 1000, 1250 et 1500 mm.
- Largeur utile de bande 78 mm.
- Une goulotte de sortie avec protection antichoc réglable.
- Dimensions maximum des pièces = Ø 65x100 mm.
- Dimensions minimum des pièces = Ø 7x7 mm.
- Pièces sphériques déconseillées.
- Bac de rétention avec vidange Ø intérieur du tuyau de retour d'huile = 16 mm.
- Vitesse de rotation fixe du convoyeur à 2 mètres / minute.
- Boîtier disjoncteur avec bouton d'arrêt d'urgence intégré.
- Tension d'alimentation = 230Vac.
- Fréquence 50 Hz.
- Puissance consommée = 0,09KVA.
- Deux types de raccordement électrique : canals ou machine.
- Couleur Gris RAL 7035.

### OPTIONS :

- Equerre de fixation machine.
- Pieds de fixation au sol en profilé.
- Goulotte de récupération des pièces.

FABRICATION SPÉCIALE SUR DEMANDE



# SUPPORT PANIER NOVEL

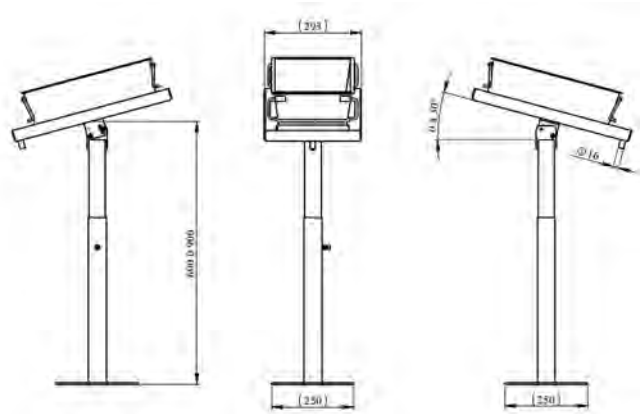

Le support panier Novel permet de positionner un panier Novel MD410 à proximité d'un poste opérateur.

Le pied doit être fixé au sol pour éviter toute chute ou déplacement du support.

L'ensemble est réglable en hauteur entre 600 et 950 mm et angulairement entre 0 et 30°.

Le support est équipé d'une tétine pour évacuer les huiles à l'aide d'un tuyau Ø 16 mm intérieur.



## CARACTERISTIQUES PRODUIT

- Réglage hauteur : 600 à 950 mm.
- Réglage angulaire : 0° à 30°.
- Évacuation d'huile par tétine.
- Fixation au sol.

# DÉTECTION DE NIVEAU DE SOLUBLES

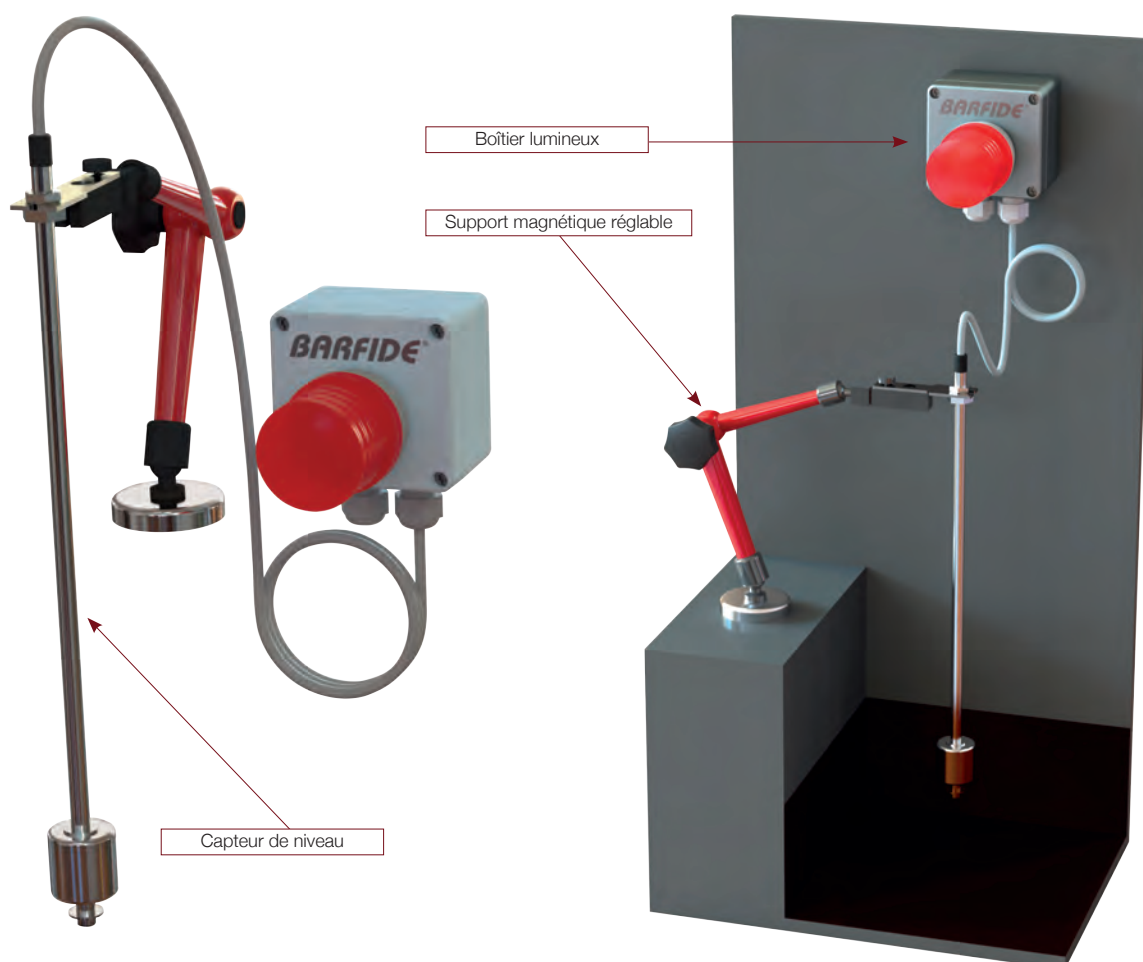

## Détecteur de niveau de soluble pour machines d'usinage.

Système compact et fiable pour surveiller le niveau de soluble dans les bacs de machines-outils.

Grâce à son capteur à flotteur monté sur pied magnétique, il s'adapte facilement à toutes les configurations.

En cas de niveau trop bas, une verrine rouge lumineuse s'active pour alerter l'opérateur, évitant ainsi tout fonctionnement sans arrosage.

Idéal pour prolonger la durée de vie des outils et garantir une qualité d'usinage constante.



## CARACTERISTIQUES PRODUIT

- Longueur capteur : 300 mm
- Alimentation 230Vac

# TUBES DE RÉDUCTION POUR TOUR MONOBROCHE : RBMO



## CARACTERISTIQUES PRODUIT

- Tube de réduction acier pour broche principale de tour monobroche.
- Tube brut avec deux bagues assemblées par frettage.
- Diamètre interne tous les mm de 5 à 90.
- Nous conseillons un diamètre de tube d'1mm supérieur au diamètre de barre à usiner.
- La longueur du tube et les diamètres extérieurs de bague sont à définir par le client en fonction du plan de broche.
- Existe en version rallongée (longueur à étudier en fonction du Ø).
- Maintien de la réduction par système de flasque.
- Vendu à l'unité ou par lot.

### OPTIONS POSSIBLES :

- Zinguage.
- Flasque de fixation.
- Support mural.

FABRICATION SPÉCIALE SUR DEMANDE

# TUBES DE RÉDUCTION POUR TOUR MULTIBROCHE : RBMU



## CARACTERISTIQUES PRODUIT

- Kit de tubes de réduction de broche pour tour multibroche INDEX MS16 à MS52, composé d'un panier, d'un outil d'extraction et des tubes.
- Tubes et bagues assemblés à chaud par frettage.
- Réalisés en 2 parties, ils s'insèrent dans la broche coté pince.
- L'outil spécifique au kit permet l'extraction des réductions.
- La longueur et les diamètres extérieurs sont définis en fonction de la référence et de l'équipement du tour.
- Nous conseillons un diamètre de tube d'1mm supérieur au diamètre de barre à usiner.

FABRICATION SPÉCIALE SUR DEMANDE

# INTRODUCTEUR DE BARRE POUR TOURS MULTIBROCHES AS 14 - SAS 16 - SAS16 PLUS : TBL BASIC

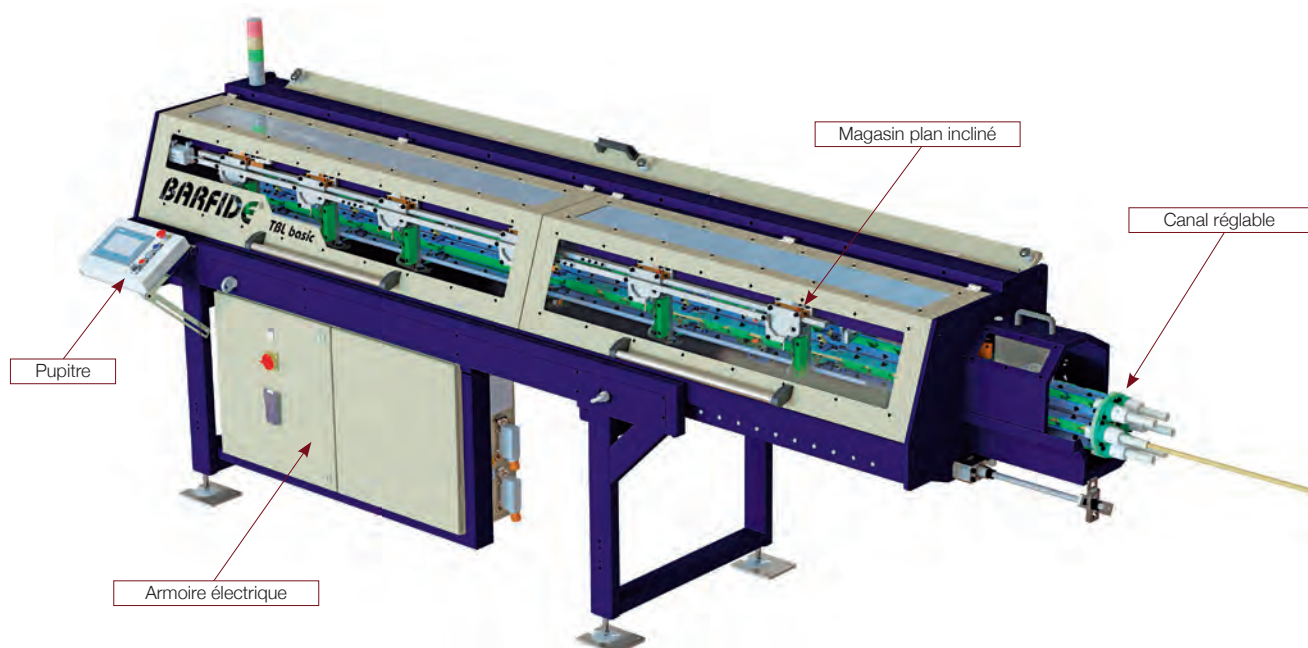

## TBL BASIC PERMET :

- Un temps de chargement de série rapide.
- Utilisation des capacités maxi de la machine.

L'introducteur de barre TBL BASIC permet l'introduction de barre dans les tours multibroches à came.

Le temps de changement de série est inférieur à 5 minutes.

Il ne nécessite aucun remplacement de canaux.

Vitesse de révolution au maximum de la capacité de la machine. Maintien des pinces d'avance du tour, la chute est poussée à l'avant dans le tour.



## CARACTERISTIQUES PRODUIT

- Temps d'embarriage : 15 secondes.
- Indexation à 65 cycles/minutes.
- Canaux guide-barre en plastique ultra résistant.
- Plage de diamètre autorisé de 5 mm à 16 mm.
- Type de barres : Rond - Six pans - Carrés.
- Lubrification des canaux.
- Existe en deux versions : longueur de barre 3 150 mm maxi ou 4 150 mm maxi.
- Pupitre de commande à écran tactile SIEMENS.
- Encombrement au sol : 4 330 mm x 930 mm x 1 700 mm.
- Recul de la partie avant de l'introducteur pour intervention sur la machine.

FABRICATION SPÉCIALE SUR DEMANDE

## TEMPS MINIMUM DE RÉGLAGE INTRODUCTION CHARGEMENT DU FAISCEAU

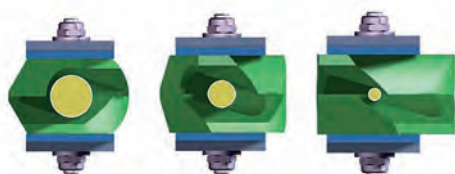

16 mm maxi

5 mm mini

Canaux réglables



Guides lubrifiés



Changement simplifié Ø barre

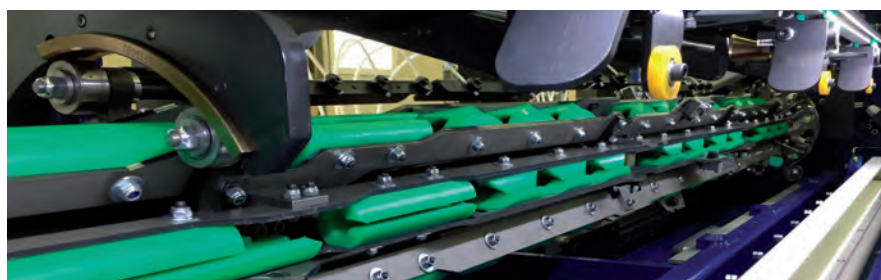
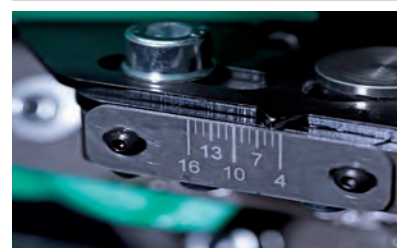

# INTRODUCTEUR DE BARRE POUR TOURS MULTIBROCHES AS 14 - SAS 16 - SAS 16 PLUS AVEC MAGASIN FAISCEAU : TBL FULL

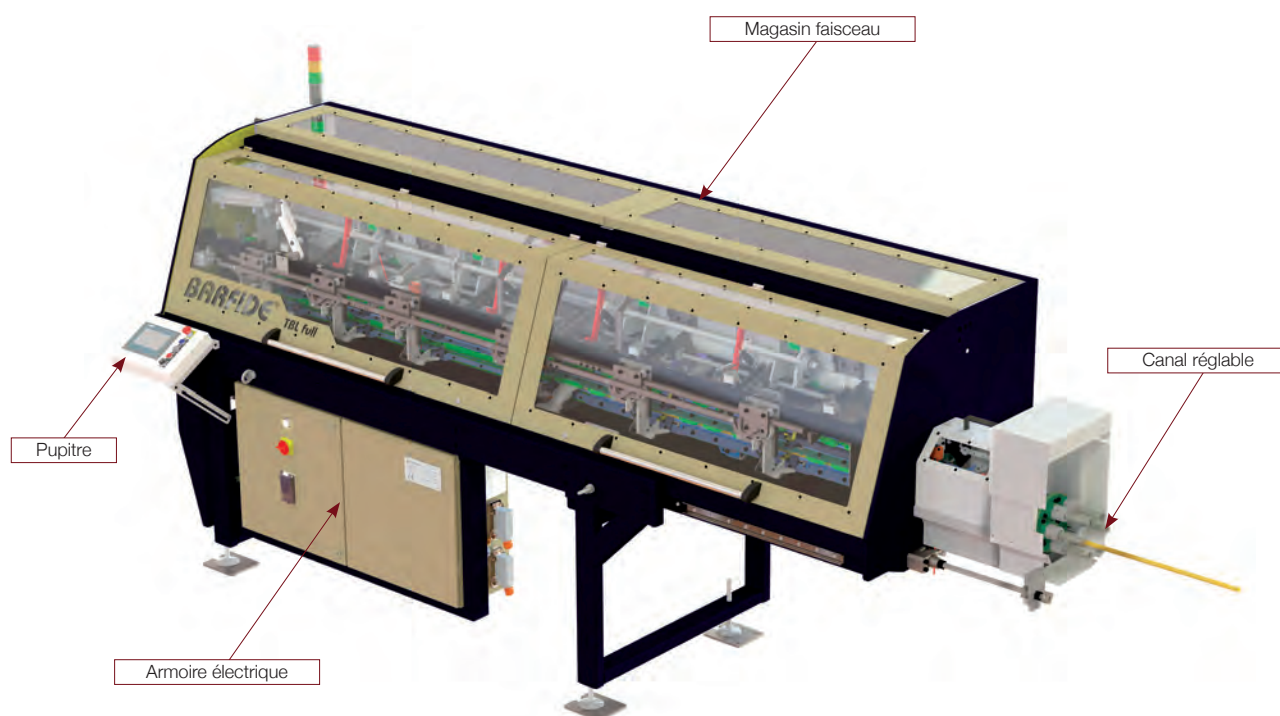

## TBL FULL PERMET :

- L'augmentation de l'autonomie.
- Les opérateurs ne portent plus de barres.
- Un temps de chargement de série rapide.
- Utilisation des capacités maximum de la machine.

L'introducteur de barre TBL FULL permet l'introduction de barres dans les tours multibroches à cames. Il est doté d'un chargement faisceau d'une capacité de 1.5 tonnes et de 300 mm de diamètre.

Le temps de changement de série est inférieur à 5 minutes.

Il ne nécessite aucun remplacement de canaux.

Vitesse de révolution au maximum de la capacité de la machine. Maintien des pinces d'avance du tour, la chute et poussée à l'avant dans le tour.



## CARACTERISTIQUES PRODUIT

- Temps d'embarriage : 15 secondes.
- Indexation à 65 cycles/minutes.
- Canaux guide-barre en plastique ultra résistant.
- Plage de diamètre autorisé de 5mm à 16 mm.
- Type de barres : Rond - Six pans - Carrés.
- Lubrification des canaux.
- Capacité faisceau : 1.5 tonnes et 300 mm de diamètre.
- Existe en deux versions : longueur de barre 3 150 mm maxi ou 4 150 mm maxi.
- Pupitre de commande à écran tactile SIEMENS.
- Encombrement au sol : 4 252 mm x 1 000 x 2 015 mm.
- Recul de la partie avant de l'introducteur pour intervention sur la machine.

FABRICATION SPÉCIALE SUR DEMANDE

## TEMPS MINIMUM DE RÉGLAGE INTRODUCTION CHARGEMENT DU FAISCEAU

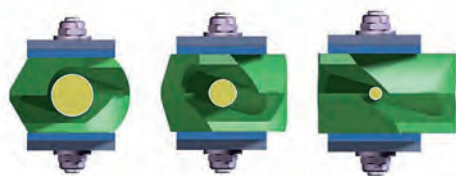

16 mm maxi ← ● → ● → 5 mm mini



Canaux réglables



Guides lubrifiés



Changement simplifié Ø barre

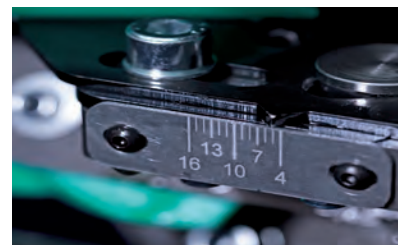

Inserstion du faisceau de barre de la boite par le haut



# SYSTÈME DE CHARGEMENT ET DE SÉLECTION DE BARRES : LFA

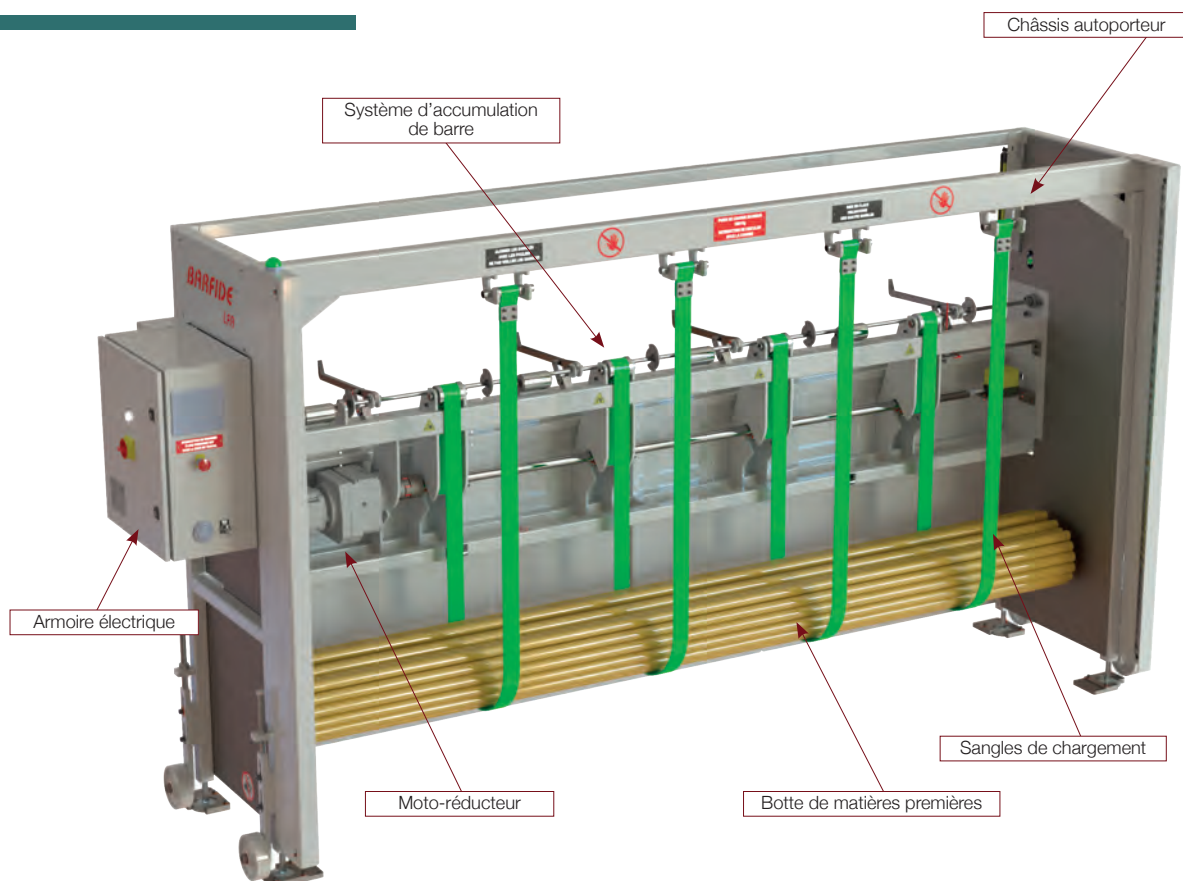

## LFA PERMET :

- L'augmentation de l'autonomie de vos moyens de production.
- Réduction des TMS.

Système intégré pour le changement et la sélection de barres en botte d'une capacité de 1 500 kg, à partir de 6 mm de diamètre.

Adaptable pour toute gamme d'embarreur, le LFA est complètement indépendant.

Le LFA dispose de deux barrières immatérielles qui assurent l'arrêt du système en toute sécurité si un opérateur s'approche des organes en mouvement.



## CARACTERISTIQUES PRODUIT

- Capacité 1,5 T.
- Ø botte 300 mm.
- Écran tactile.
- Capacité de Ø 6 ou 70 mm.
- Existe en deux versions : longueur de barre 3 150 mm maxi ou 4 150 mm maxi.

FABRICATION SPÉCIALE SUR DEMANDE

## CHARIOT DE BARRE

Disponible dans la version chariot, qui permet le chargement de la botte à partir du chariot au sol. Cette version est indiquée pour les ateliers qui ne sont pas équipés de pont pour le chargement de la botte par le haut.

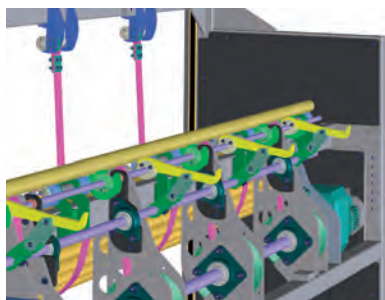
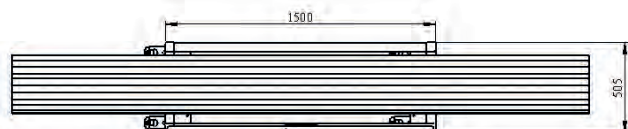
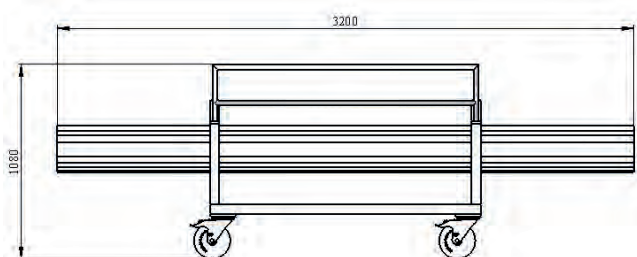
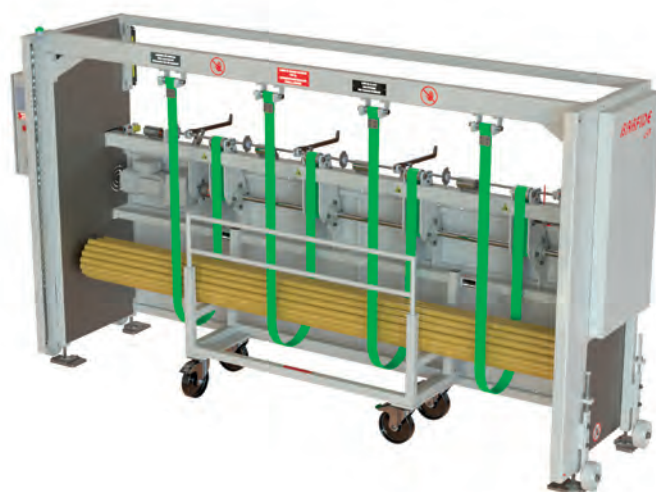

## COTÉ EMBARREUR

Les leviers commandés électriquement permettent de déposer doucement et sans bruit la barre sélectionnée par le chargeur de botes sur le magasin de l'embarreur.

# MAGASIN MULTI USAGES : LME

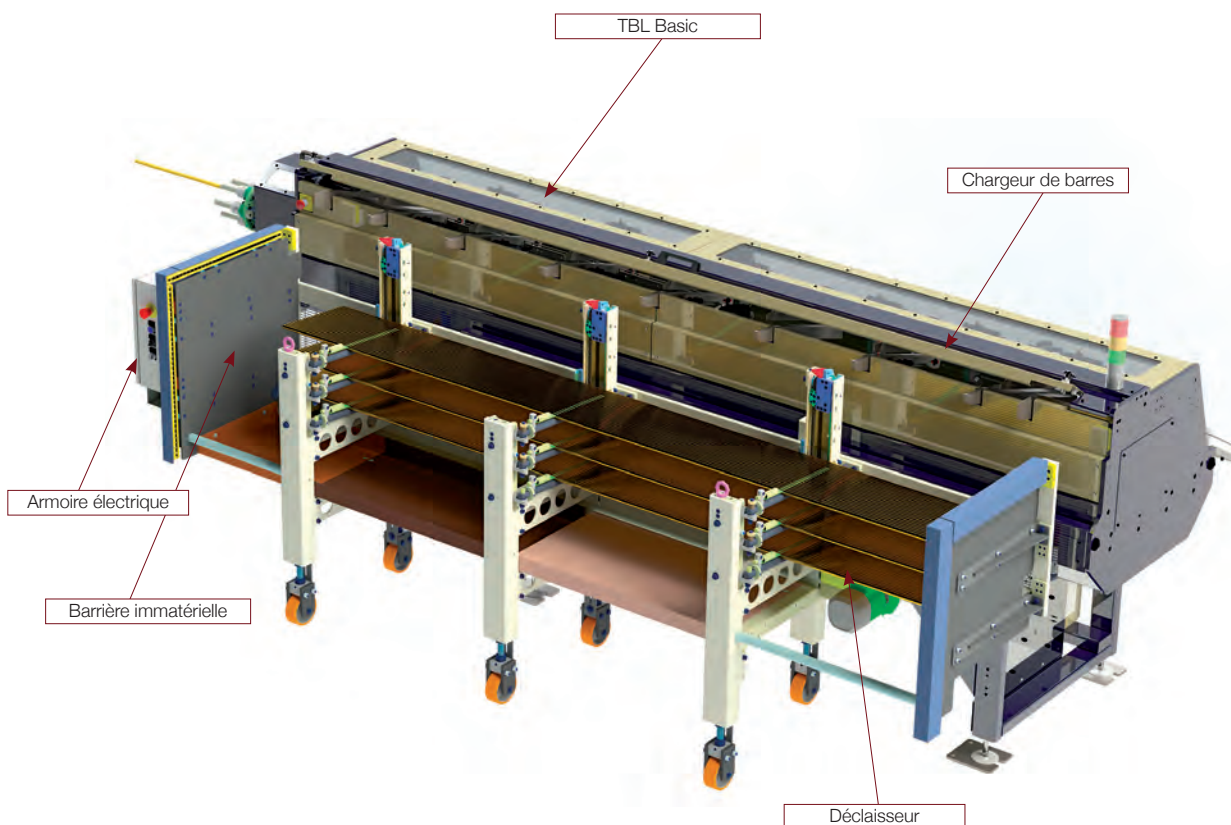

## LME PERMET :

- L'augmentation de l'autonomie de vos moyens de production.
- Réduction des TMS.

Système intégré pour le chargement et la sélection de barres d'une capacité de 3 x 350 mm, à partir de 6 mm de diamètre.

Adaptable pour toute gamme d'embarreur, le LME est complètement indépendant.

Le LME dispose de deux barrières photoélectriques qui assurent l'arrêt du système en toute sécurité si un opérateur s'approche des organes en mouvement.



## CARACTERISTIQUES PRODUIT

- Ø mini 6 mm.
- Ø maxi 50 mm.
- 3 niveaux de 350 mm.
- Existe en deux versions : longueur de barre 3 150 mm maxi ou 4 150 mm maxi.

FABRICATION SPÉCIALE SUR DEMANDE

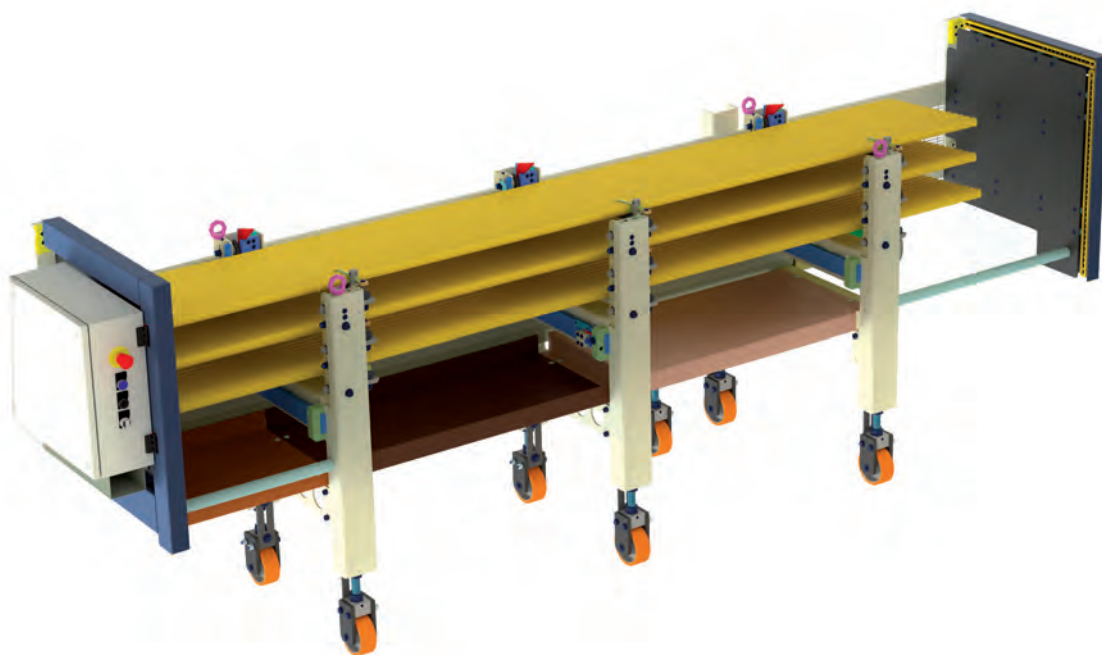

# CHANFREINEUSE DE BARRES : CFB - CFF

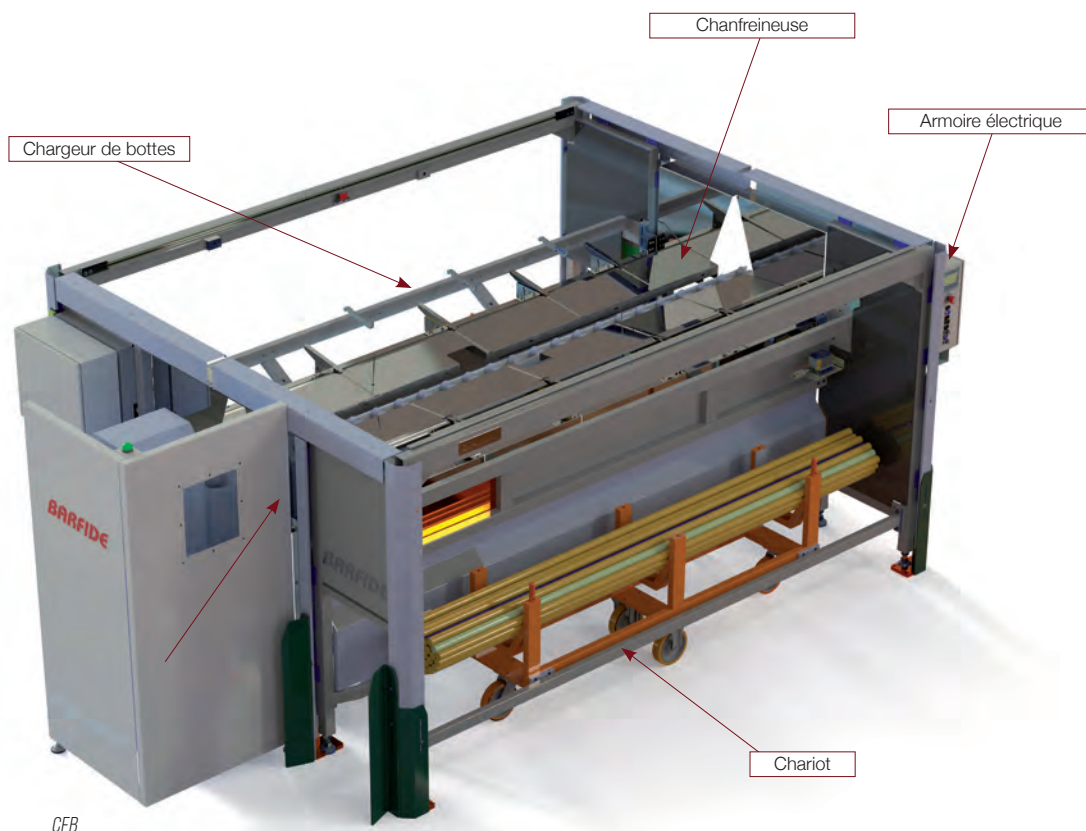

## CFB - CFF PERMET :

- Le tournage des bouts de barres.
- Le perçage des bouts de barres.
- Le chanfreinage des bouts de barres.

Le CFB-CFF est une chanfreineuse automatique ou semi-automatique dotée de 4 vitesses de rotation différentes disponibles pour usiner des barres de Ø 8 à 80 mm.

A l'aide de ses deux LFA pour le chargement et le déchargement en botte de barre et la sélection de barres en botte d'une capacité de 1 500 kg, à partir de 8 mm de diamètre.

La barre est chanfreinée ou tournée selon l'outil utilisé. Le serrage de la barre s'effectue au moyen d'un mandrin à 3 mors.



## CARACTERISTIQUES PRODUIT CFB

- Capacité 1,5 T.
- Ø botte 300 mm.
- Écran tactile.
- Capacité de Ø 6 ou 70 mm.
- Longueur de barre 3 200 ou 4 150 mm.
- Tournage Ø 10 - 60 mm.
- 40 mm longueur max.
- Centrage Ø 8 - 80 mm.
- Système de serrage : mandrin à 3 mors.
- Motorisation : moteur à 4 vitesses.

## CARACTERISTIQUES PRODUIT CFF

- Tournage Ø 10 - 60 mm.
- 40 mm longueur max.
- Centrage Ø 8 - 80 mm.
- Système de serrage : pas de mandrin à 3 mors.
- Motorisation : moteur à 4 vitesses.

FABRICATION SPÉCIALE SUR DEMANDE

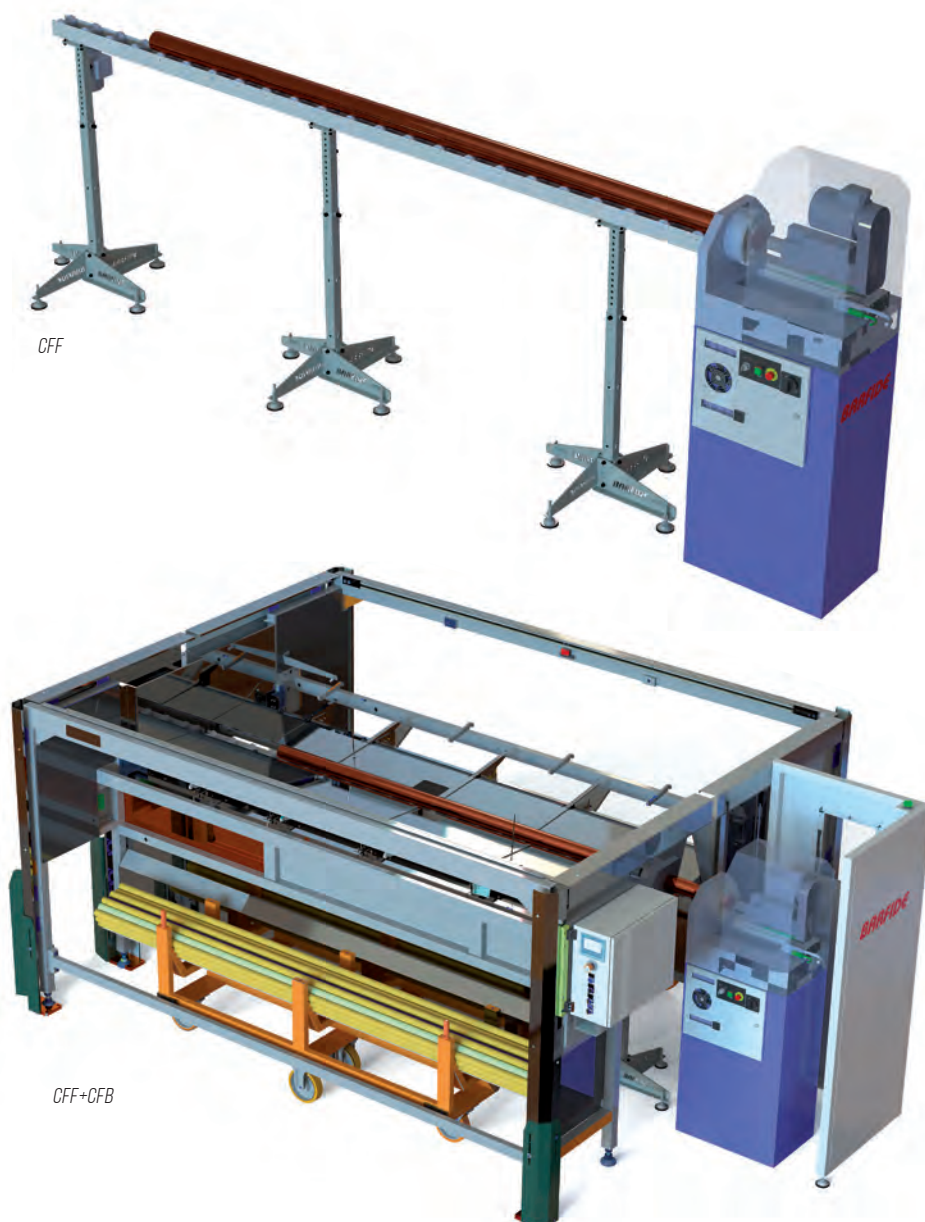

# BARFIDE®

Récupérateurs de pièces & Tubes de réduction

BARFIDE conçoit et réalise des produits de périphérique machine outil ainsi que des tubes de réduction de broche depuis 2008.

BARFIDE est une marque de ERRIC GROUPE depuis Mai 2021.

BARFIDE investit en continu pour vous proposer des produits toujours plus innovants.

La qualité et la fiabilité est au cœur de nos préoccupations.



## AVANTAGES CLIENTS :

- L'augmentation de la productivité.
- L'augmentation de l'autonomie de vos moyens de production.
- La diminution des temps de tri et de contrôle.
- La diminution des rebuts.
- La diminution des chocs sur les pièces.



FABRIQUÉ EN FRANCE

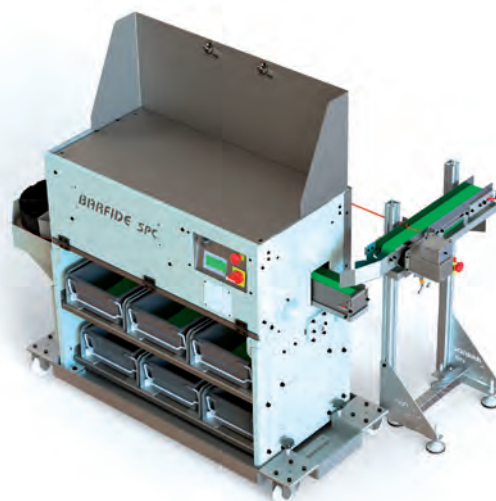

**VOTRE DISTRIBUTEUR**

SD - PROD - BARFIDE - CATALOGIE - V02 - 02

**BARFIDE UNE MARQUE DE ERRIC GROUPE**

265, Rue de la Grange - 74950 Scionzier - France - +33 (0)4 50 96 03 32 - [erric@erric.fr](mailto:erric@erric.fr) - [www.barfide.com](http://www.barfide.com)